

## Swing Loader für 825 l Behälter Swing Loader for 825 l container Загрузчик для 825 л ванн

2481111



### Für 825 l Behälter

Der Swing Loader, ein Dreh- und Kippgestell, ist konzipiert für das Entleeren von verschiedenen Produkte, kein Flüssigkeit. Inkl. Schutte. Stationär Ausführung. Gerüst als Rohr-Konstruktion aus Edelstahlprofilen, Werkstoff-Nr.: 1.4301. Kippvorgang mittels Hydraulikaggregat und Edelstahl-Zylinder. Ausführung entspricht den hohen CE-Anforderungen und den EU- und USDA-Bestimmungen. Sonderausführungen auf Anfrage.



### For 825 l container

Designed for easy unloading of different products, no liquids. incl. built-in chute designed according to the application. In stationary execution. High quality hydraulic pack and motor. Cylinder in stainless steel. Extra strong execution, made entirely out of stainless steel, material No. 1.4301. The machine complies with the high CE-Requirements and EU- and USDA regulations. Special executions on demand.



### Загрузчик для 825 л ванн

Для свободной выгрузки продуктов, без жидкостей, производится в стационарном вариантах. Высококачественный гидравлический агрегат и цилиндр из нержавеющей стали осуществляют процесс подъема. Корпус машины исполнен из высококачественной ста-ли 1.4301. Машина соответствует высоким требованиям CE, EU и USDA. Специальное исполнение по желанию клиента возможно.

# 2481111

## Technische Daten

Stromversorgung:	400 V 50 Hz
Steuerspannung:	24 V DC
Gesamtleistung:	1,1 kW
Absicherung:	10 A
Hubgewicht:	max. 1000kg
Hubzeit:	ca. 20 sek.
Klpphöhe:	max. 1050 mm
Gesamthöhe bei Entleeren:	ca. 2660 mm
Eigengewicht:	ca. 400 kg
Abmessungen:	1630 x 2005 x 1300 mm
Palettenabmessungen:	2000 x 2000 x 1700 mm

## Technical Data

Power supply:	400V 50 Hz
Control voltage:	24 V DC
Power consumption:	1.1 kW
Fuse:	10 A
Capacity:	max. 1000 kg
Tilting time:	approx. 20 sec.
Tilting height:	max. 1050 mm
Total height by tilting:	ca. 2660 mm
Machine weight:	approx. 400 kg
Machine dimensions:	1630x 2005 x 1300 mm
Pallet dimensions:	2000 x 2000 x 1700 mm

## Технические данные

Электроподключение:	400 V, 50 Hz
Оперативное напряжение:	24 V DC
Потребляемая мощность:	1.1 кВт
Предохранитель:	10 A
Товароносимость :	1000кг
Время работы :	прибл. 20 сек/ цикл
Высота выгрузки:	макс. 1050 мм
Высота в раб. положении:	2660мм
Вес изделия:	прибл. 400 кг
Габаритные размеры изделия :	1630 x 2005 x 1300 мм
Размеры для транспортировки:	2000 x 2000 x 1700 мм

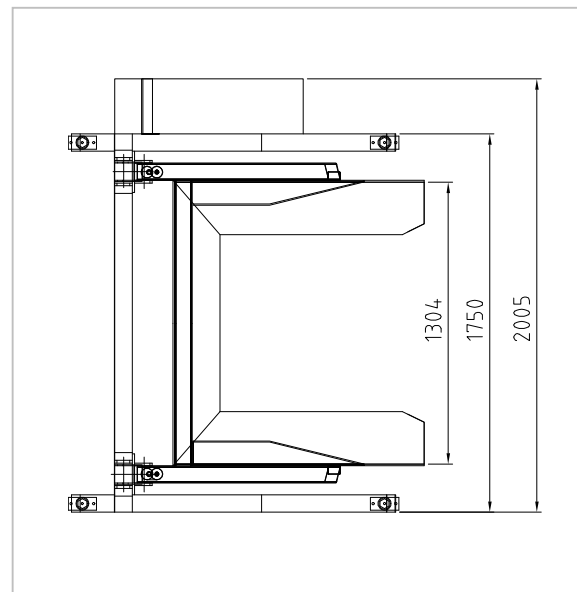
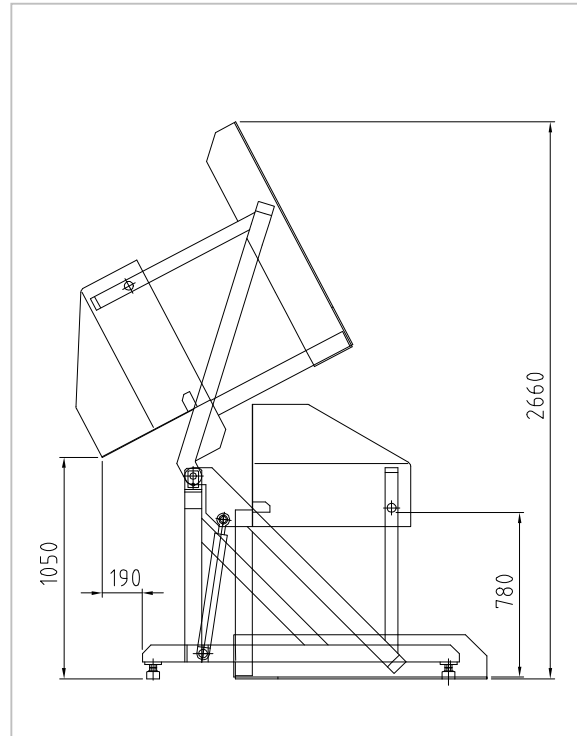

## KITTNER Anlagen- und Maschinenbau EOOD

Industrialna zona      Tel: +359 32 6077-60  
 4173 Kaloyanovo      +359 32 6077-50  
 Bulgaria      Fax: +359 3123 94 55  
[www.kittnerbg.com](http://www.kittnerbg.com)      [sales@kittnerbg.com](mailto:sales@kittnerbg.com)